

สัญญาจ้างก่อสร้าง

สัญญาเลขที่ ๐๐๕/๒๕๖๔

สัญญาฉบับนี้ทำขึ้น ณ เทศบาลตำบลบ้านสา ตำบล/แขวง บ้านสา อำเภอ/เขต แจ้ห่ม จังหวัด ลำปาง เมื่อวันที่ ๑๘ มีนาคม ๒๕๖๔ ระหว่าง เทศบาลตำบลบ้านสา โดย นายสหทัย เพชรรัตน์ ผู้อำนวยการกองช่าง รักษาราชการแทน ปลัดเทศบาล ปฏิบัติหน้าที่ นายกเทศมนตรีตำบลบ้านสา ซึ่งต่อไปในสัญญานี้เรียกว่า "ผู้ว่าจ้าง" ฝ่ายหนึ่ง กับ วิเขตนครก่อสร้าง ซึ่งจดทะเบียนเป็นนิติบุคคลณ สำนักงานทะเบียนหุ้นส่วนบริษัท จังหวัดลำปาง กรมพัฒนาธุรกิจการค้า กระทรวงพาณิชย์ มีสำนักงานใหญ่อยู่ เลขที่ ๑๒๒ หมู่ ๒ ตำบล/แขวง วิเขตนคร อำเภอ/เขต แจ้ห่ม จังหวัด ลำปาง โดยนายฉัตรชัยชิตินทร ฉัตรสุมาลยา ผู้มีอำนาจลงนามผูกพันนิติบุคคลปรากฏตามหนังสือรับรองของ สำนักงานทะเบียนหุ้นส่วนบริษัท จังหวัดลำปาง กรมพัฒนาธุรกิจการค้า กระทรวงพาณิชย์ ที่ ลงวันที่ ๒๕ ธันวาคม ๒๕๖๒ แนบท้ายสัญญานี้ ซึ่งต่อไปในสัญญานี้เรียกว่า "ผู้รับจ้าง" อีกฝ่ายหนึ่ง

คู่สัญญาได้ตกลงกันมีข้อความดังต่อไปนี้

ข้อ ๑. ข้อตกลงว่าจ้าง

ผู้ว่าจ้างตกลงจ้างและผู้รับจ้างตกลงรับจ้างทำงาน ก่อสร้างคลองส่งน้ำ(จากลำเหมืองห้วยหก - สระเก็บน้ำห้วยตอง) หมู่ที่ ๒ บ้านสบหก ตำบลบ้านสา อำเภอแจ้ห่ม จังหวัดลำปาง ปริมาณงานก่อสร้างคลองส่งน้ำ ขนาดกว้างเฉลี่ย ๐.๘๐ ม. ลึกเฉลี่ย ๐.๕๕ ม. หนาเฉลี่ย ๐.๑๕ ม. ยาวรวม ๒๖ ม. ตามแบบแปลนของเทศบาลตำบลบ้านสา โดยวิธีเฉพาะเจาะจง ณ หมู่ที่ ๒ บ้านสบหก ตำบล/แขวง บ้านสา อำเภอ/เขต แจ้ห่ม จังหวัด ลำปาง ตามข้อกำหนดและเงื่อนไขแห่งสัญญานี้รวมทั้งเอกสารแนบท้ายสัญญา

ผู้รับจ้างตกลงที่จะจัดหาแรงงานและวัสดุ เครื่องมือเครื่องใช้ ตลอดจนอุปกรณ์ต่างๆ ชนิดดีเพื่อใช้ในการจ้างตามสัญญานี้

ข้อ ๒. เอกสารอันเป็นส่วนหนึ่งของสัญญา

เอกสารแนบท้ายสัญญาดังต่อไปนี้ให้ถือเป็นส่วนหนึ่งของสัญญานี้

| | |
|--|--------------|
| ๒.๑ ใบเสนอราคา | จำนวน ๒ แผ่น |
| ๒.๒ บัญชีรายการก่อสร้างหรือใบแจ้งปริมาณและราคา | จำนวน ๑ แผ่น |
| ๒.๓ แบบรูปงานก่อสร้าง | จำนวน ๖ แผ่น |
| ๒.๔ ใบสำคัญแสดงการจดทะเบียนห้างหุ้นส่วนบริษัท | จำนวน ๑ แผ่น |
| ๒.๕ หนังสือรับรองนิติบุคคลบริษัทจำกัด | จำนวน ๔ แผ่น |
| ๒.๖ ใบทะเบียนภาษีมูลค่าเพิ่ม | จำนวน ๑ แผ่น |
| ๒.๗ ทะเบียนบ้าน/บัตรประจำตัวประชาชนผู้รับจ้าง | จำนวน ๒ แผ่น |
| ๒.๘ แบบแสดงการลงทะเบียนในระบบ e-GP | จำนวน ๑ แผ่น |
| ๒.๙ บัตรประจำตัวผู้เสียภาษีอากร | จำนวน ๑ แผ่น |
| ๒.๑๐ สูตรการปรับราคาค่างานก่อสร้าง | จำนวน ๑ แผ่น |
| ๒.๑๑ สำเนาใบเสร็จรับเงินหลักประกันสัญญา | จำนวน ๑ แผ่น |



ความใดในเอกสารแนบท้ายสัญญาที่ขัดหรือแย้งกับข้อความในสัญญานี้ ให้ใช้ข้อความในสัญญานี้ บังคับ และในกรณีที่เอกสารแนบท้ายสัญญาขัดแย้งกันเอง ผู้รับจ้างจะต้องปฏิบัติตามคำวินิจฉัยของผู้ว่าจ้าง คำวินิจฉัยของผู้ว่าจ้างให้ถือเป็นที่สุด และผู้รับจ้างไม่มีสิทธิเรียกร้องค่าจ้าง ค่าเสียหายหรือค่าใช้จ่ายใดๆ เพิ่มเติมจากผู้ว่าจ้างทั้งสิ้น

ข้อ ๓. หลักประกันการปฏิบัติตามสัญญา

ในขณะที่ทำสัญญานี้ผู้รับจ้างได้นำหลักประกันเป็น เงินสด เป็นจำนวนเงิน ๕,๗๒๕.๐๐ บาท (ห้าพันเจ็ดร้อยยี่สิบห้าบาทถ้วน) ซึ่งเท่ากับร้อยละ ๕ (ห้า) ของราคาค่าจ้างตามสัญญา มามอบให้แก่ผู้ว่าจ้างเพื่อเป็นหลักประกันการปฏิบัติตามสัญญานี้

กรณีผู้รับจ้างใช้หนังสือค้ำประกันมาเป็นหลักประกันการปฏิบัติตามสัญญา หนังสือค้ำประกันดังกล่าว จะต้องออกโดยธนาคารที่ประกอบกิจการในประเทศไทย หรือโดยบริษัทเงินทุนหรือบริษัทเงินทุนหลักทรัพย์ที่ได้รับอนุญาตให้ประกอบกิจการเงินทุนเพื่อการพาณิชย์และประกอบธุรกิจ ค้ำประกันตามประกาศของธนาคารแห่งประเทศไทย ตามรายชื่อบริษัทเงินทุนที่ธนาคารแห่งประเทศไทยแจ้งเวียนให้ทราบตามแบบที่คณะกรรมการนโยบายการจัดซื้อจัดจ้างและการบริหารพัสดุภาครัฐกำหนดหรืออาจเป็นหนังสือค้ำประกันอิเล็กทรอนิกส์ตามวิธีการที่กรมบัญชีกลางกำหนดก็ได้ และจะต้องมีอายุการค้ำประกันตลอดไปจนกว่าผู้รับจ้างพ้นข้อผูกพันตามสัญญานี้

หลักประกันที่ผู้รับจ้างนำมามอบให้ตามวรรคหนึ่ง จะต้องมียุครอบคลุมความรับผิดชอบทั้งปวงของผู้รับจ้างตลอดอายุสัญญา ถ้าหลักประกันที่ผู้รับจ้างนำมามอบให้ดังกล่าวลดลงหรือเสื่อมค่าลง หรือมีอายุไม่ครอบคลุมถึงความรับผิดชอบของผู้รับจ้างตลอดอายุสัญญา ไม่ว่าจะด้วยเหตุใดๆ ก็ตาม รวมถึงกรณี ผู้รับจ้างส่งมอบงานล่าช้าเป็นเหตุให้ระยะเวลาแล้วเสร็จหรือวันครบกำหนดความรับผิดชอบในความชำรุดบกพร่องตามสัญญาเปลี่ยนแปลงไป ไม่ว่าจะเกิดขึ้นคราวใด ผู้รับจ้างต้องหาหลักประกันใหม่หรือหลักประกันเพิ่มเติมให้มีจำนวนครบถ้วนตามวรรคหนึ่งนำมามอบให้แก่ผู้ว่าจ้างภายใน ๑๕ (สิบห้า) วัน นับถัดจากวันที่ได้รับแจ้งเป็นหนังสือจากผู้ว่าจ้าง

หลักประกันที่ผู้รับจ้างนำมามอบไว้ตามข้อนี้ ผู้ว่าจ้างจะคืนให้แก่ผู้รับจ้าง โดยไม่มีดอกเบี้ย เมื่อผู้รับจ้างพ้นจากข้อผูกพัน และความรับผิดชอบทั้งปวงตามสัญญานี้แล้ว

ข้อ ๔ (ข) ค่าจ้างและการจ่ายเงิน

ผู้ว่าจ้าง ตกลงจ่าย และผู้รับจ้างตกลงรับเงินค่าจ้างจำนวนเงิน ๑๑๔,๕๐๐.๐๐ บาท (หนึ่งแสนหนึ่งหมื่นสี่พันห้าร้อยบาทถ้วน) ซึ่งได้รวมภาษีมูลค่าเพิ่ม จำนวน ๗,๔๙๐.๖๕ บาท (เจ็ดพันสี่ร้อยเก้าสิบบาทหกสิบห้าสตางค์) ตลอดจน ภาษีอากรอื่น ๆ และค่าใช้จ่ายทั้งปวงด้วยแล้ว โดยถือราคาเหมารวม เป็นเกณฑ์ และกำหนดการจ่ายเงิน เป็นงวด ๆ ดังนี้

งวดที่ ๑ เป็นจำนวนเงิน ๑๑๔,๕๐๐.๐๐ บาท (หนึ่งแสนหนึ่งหมื่นสี่พันห้าร้อยบาทถ้วน) เมื่อผู้รับจ้างได้ปฏิบัติงาน ก่อสร้างคลองส่งน้ำ(จากลำเหมืองห้วยหก - สระเก็บน้ำห้วยตอง) หมู่ที่ ๒ บ้านสบหก ตำบลบ้านสา อำเภอแจ้ห่ม จังหวัดลำปาง ปริมาณงานก่อสร้างคลองส่งน้ำ ขนาดกว้างเฉลี่ย ๐.๘๐ ม. ลึกเฉลี่ย ๐.๕๕ ม. หนาเฉลี่ย ๐.๑๕ มฯ เมื่อได้ส่งมอบงานครบถ้วนตามสัญญานั้น ให้แล้วเสร็จภายใน ๑๗ พฤษภาคม ๒๕๖๔

ข้อ ๕. เงินค่าจ้างล่วงหน้า

ผู้ว่าจ้างตกลงจ่ายเงินค่าจ้างล่วงหน้าให้แก่ผู้รับจ้างเป็นจำนวนเงิน - บาท ซึ่งเท่ากับร้อยละ - ของราคาค่าจ้าง ตามสัญญาที่ระบุไว้ในข้อ ๔

เงินค่าจ้างล่วงหน้าดังกล่าวจะจ่ายให้ภายหลังจากที่ผู้รับจ้างได้วางหลักประกันการรับเงินค่าจ้างล่วงหน้า

หน้าเป็น.....-.....เต็มตามจำนวนเงินค่าจ้างล่วงหน้าให้แก่ผู้ว่าจ้าง ผู้รับจ้างจะต้องออกใบเสร็จรับเงินค่าจ้างล่วงหน้า ตามแบบที่ผู้ว่าจ้างกำหนดให้ และผู้รับจ้างตกลงที่จะกระทำตามเงื่อนไขข้อนี้เกี่ยวกับการใช้จ่ายและการใช้คืนเงินค่าจ้างล่วงหน้าตั้งแต่ต่อไปนี้

๕.๑ ผู้รับจ้างจะใช้เงินค่าจ้างล่วงหน้านั้นเพื่อเป็นค่าใช้จ่ายในการปฏิบัติงานตามสัญญาเท่านั้นหากผู้รับจ้างใช้จ่ายเงินค่าจ้างล่วงหน้า หรือส่วนใดส่วนหนึ่งของเงินค่าจ้างล่วงหน้าในทางอื่นผู้ว่าจ้างอาจจะเรียกเงินค่าจ้างล่วงหน้าคืนจากผู้รับจ้างหรือบังคับเอาจากหลักประกันการรับเงินค่าจ้างล่วงหน้าได้ทันที

๕.๒ เมื่อผู้ว่าจ้างเรียกร้อง ผู้รับจ้างต้องแสดงหลักฐานการใช้จ่ายเงินค่าจ้างล่วงหน้าเพื่อพิสูจน์ว่าได้เป็นไปตามข้อ ๕.๑ ภายในกำหนด ๑๕ (สิบห้า) วัน นับถัดจากวันได้รับแจ้งเป็นหนังสือจากผู้ว่าจ้างหากผู้รับจ้างไม่อาจแสดงหลักฐานดังกล่าวภายในกำหนด ๑๕ (สิบห้า) วัน ผู้ว่าจ้างอาจเรียกเงินค่าจ้างล่วงหน้าคืนจากผู้รับจ้าง หรือบังคับเอาจากหลักประกันการรับเงินค่าจ้างล่วงหน้าได้ทันที

๕.๓ (ข) (สำหรับสัญญาที่เป็นราคาเหมารวม)

ในการจ่ายเงินค่าจ้างให้แก่ผู้รับจ้างตามข้อ ๔ ผู้ว่าจ้างจะหักเงินค่าจ้างในแต่ละงวดเพื่อชดใช้คืนเงินค่าจ้างล่วงหน้าไว้จำนวนร้อยละ - ของจำนวนเงินค่าจ้างในแต่ละงวดจนกว่าจำนวนเงินไว้จะครบตามจำนวนเงินที่หักค่าจ้างล่วงหน้าที่ผู้รับจ้างได้รับไปแล้ว ยกเว้นค่าจ้างงวดสุดท้ายจะหักไว้เป็นจำนวนเท่ากับจำนวนเงินค่าจ้างล่วงหน้าที่เหลือทั้งหมด

๕.๔ เงินจำนวนใด ๆ ก็ตามที่ผู้รับจ้างจะต้องจ่ายให้แก่ผู้ว่าจ้างเพื่อชำระหนี้หรือเพื่อชดใช้ความรับผิดชอบต่าง ๆ ตามสัญญา ผู้ว่าจ้างจะหักเอาจากเงินค่าจ้างงวดที่จะจ่ายให้แก่ผู้รับจ้างก่อนที่จะหักชดใช้คืนเงินค่าจ้างล่วงหน้า

๕.๕ ในกรณีที่มีการบอกเลิกสัญญา หากเงินค่าจ้างล่วงหน้าที่เหลือเกินกว่าจำนวนเงินที่ผู้รับจ้างจะได้รับหลังจากหักชดใช้ในกรณีอื่นแล้ว ผู้รับจ้างจะต้องจ่ายคืนเงินจำนวนที่เหลือนั้นให้แก่ผู้ว่าจ้าง ภายใน ๗ (เจ็ด) วัน นับถัดจากวันได้รับแจ้งเป็นหนังสือจากผู้ว่าจ้าง

๕.๖ (ข) (สำหรับสัญญาที่เป็นราคาเหมารวม)

ผู้ว่าจ้างจะคืนหลักประกันการรับเงินค่าจ้างล่วงหน้าให้แก่ผู้รับจ้างต่อเมื่อผู้ว่าจ้างได้หักเงินค่าจ้างไว้ครบจำนวนเงินค่าจ้างล่วงหน้าตามข้อ ๕.๓ (ข)

ข้อ ๖. การหักเงินประกันผลงาน

ในการจ่ายเงินค่าจ้างให้แก่ผู้รับจ้างแต่ละงวด ผู้ว่าจ้างจะหักเงินจำนวนร้อยละ - ของเงินที่ต้องจ่ายในงวดนั้นเพื่อเป็นประกันผลงาน ในกรณีที่เงินประกันผลงานถูกหักไว้แล้วเป็นจำนวนเงินไม่ต่ำกว่า - บาท ผู้รับจ้างมีสิทธิที่จะขอเงินประกันผลงานคืน โดยนำหนังสือคำประกันของธนาคารหรือหนังสือคำประกันอิเล็กทรอนิกส์ซึ่งออกโดยธนาคารภายในประเทศมามอบให้ผู้ว่าจ้างเพื่อเป็นหลักประกันแทนก็ได้

ผู้ว่าจ้างจะคืนเงินประกันผลงาน และ/หรือหนังสือคำประกันของธนาคารดังกล่าวตามวรรคหนึ่งโดยไม่มีดอกเบี้ยให้แก่ผู้รับจ้างพร้อมกับการจ่ายเงินค่าจ้างงวดสุดท้าย

ข้อ ๗ (ข) กำหนดเวลาแล้วเสร็จและสิทธิของผู้ว่าจ้างในการบอกเลิกสัญญา

ผู้รับจ้างต้องเริ่มทำงานที่รับจ้างภายในวันที่ ๑๙ มีนาคม ๒๕๖๔ และจะต้องทำงานให้แล้วเสร็จบริบูรณ์ภายในวันที่ ๑๗ พฤษภาคม ๒๕๖๔ ถ้าผู้รับจ้างมิได้ลงมือทำงานภายในกำหนดเวลา หรือไม่สามารทำงานให้แล้วเสร็จตามกำหนดเวลา หรือมีเหตุให้เชื่อได้ว่าผู้รับจ้างไม่สามารถทำงานให้แล้วเสร็จภายในกำหนดเวลา หรือจะแล้วเสร็จล่าช้าเกินกว่ากำหนดเวลา หรือผู้รับจ้างทำผิดสัญญาข้อใดข้อหนึ่ง หรือตกเป็นผู้ถูกพิทักษ์ทรัพย์เด็ดขาด หรือตกเป็นผู้ล้มละลาย หรือเพิกเฉยไม่ปฏิบัติตามคำสั่งของคณะกรรมการตรวจรับพัสดุหรือผู้ควบคุมงานหรือบริษัทที่ปรึกษาซึ่งได้รับมอบอำนาจจากผู้ว่าจ้าง ผู้ว่าจ้างมีสิทธิที่จะบอกเลิกสัญญานี้ได้ และมีสิทธิจ้างผู้รับจ้างรายใหม่เข้าทำงานของผู้รับจ้างให้ลุล่วงไปด้วย การใช้สิทธิบอกเลิก

สัญญาฉบับนี้ไม่กระทบสิทธิของผู้ว่าจ้างที่จะเรียกร้องค่าเสียหายจากผู้รับจ้าง

การที่ผู้ว่าจ้างไม่ใช้สิทธิเลิกสัญญาดังกล่าวข้างต้นไม่เป็นเหตุให้ผู้รับจ้างพ้นจากความรับผิดชอบตามสัญญา

ข้อ ๘ ความรับผิดชอบในความชำรุดบกพร่องของงานจ้าง

เมื่องานแล้วเสร็จบริบูรณ์ และผู้ว่าจ้างได้รับมอบงานจากผู้รับจ้างหรือจากผู้รับจ้างรายใหม่ ในกรณีที่มีการบอกเลิกสัญญาตามข้อ ๗ หากมีเหตุชำรุดบกพร่องหรือเสียหายเกิดขึ้นจากการจ้างนี้ ภายในกำหนด ๒ (สอง) ปี นับถัดจากวันที่ได้รับมอบงานดังกล่าว ซึ่งความชำรุดบกพร่องหรือเสียหายนั้นเกิดจากความบกพร่องของผู้รับจ้างอันเกิดจากการใช้วัสดุที่ไม่ถูกต้องหรือทำไปไม่เรียบร้อย หรือทำไม่ถูกต้องตามมาตรฐานแห่งหลักวิชา ผู้รับจ้างจะต้องรีบทำการแก้ไข ให้เป็นที่เรียบร้อยโดยไม่ชักช้า โดยผู้ว่าจ้างไม่ต้องออกเงินใดๆ ในการนี้ทั้งสิ้น หากผู้รับจ้างไม่กระทำการดังกล่าวภายในกำหนด ๑๕ (สิบห้า) วัน นับถัดจากวันที่ได้รับแจ้งเป็นหนังสือจาก ผู้ว่าจ้างหรือไม่ทำการแก้ไขให้ถูกต้องเรียบร้อยภายในเวลาที่ผู้ว่าจ้างกำหนด ให้ผู้ว่าจ้างมีสิทธิที่จะทำการนั้นเองหรือจ้างผู้อื่นให้ทำงานนั้น โดยผู้รับจ้างต้องเป็นผู้ออกค่าใช้จ่ายเองทั้งสิ้น

ในกรณีเร่งด่วนจำเป็นต้องรีบแก้ไขเหตุชำรุดบกพร่องหรือเสียหายโดยเร็ว และไม่อาจรอให้ผู้รับจ้างแก้ไข ในระยะเวลาที่กำหนดไว้ตามวรรคหนึ่งได้ ผู้ว่าจ้างมีสิทธิเข้าจัดการแก้ไขเหตุชำรุดบกพร่องหรือเสียหายนั้นเอง หรือจ้างผู้อื่นให้ซ่อมแซมความชำรุดบกพร่องหรือเสียหาย โดยผู้รับจ้าง ต้องรับผิดชอบชำระค่าใช้จ่ายทั้งหมด

การที่ผู้ว่าจ้างทำการนั้นเอง หรือจ้างผู้อื่นให้ทำงานนั้นแทนผู้รับจ้าง ไม่ทำให้ผู้รับจ้าง หลุดพ้นจากความรับผิดชอบตามสัญญา หากผู้รับจ้างไม่ชดใช้ค่าใช้จ่ายหรือค่าเสียหายตามที่ผู้ว่าจ้างเรียกร้องผู้ว่าจ้างมีสิทธิบังคับจากหลักประกันการปฏิบัติตามสัญญาได้

ข้อ ๙ การจ้างช่วง

ผู้รับจ้างจะต้องไม่เอางานทั้งหมดหรือแต่บางส่วนแห่งสัญญานี้ไปจ้างช่วงอีกทอดหนึ่ง เว้นแต่การจ้างช่วงงานแต่บางส่วนที่ได้รับอนุญาตเป็นหนังสือจากผู้ว่าจ้างแล้ว การที่ผู้ว่าจ้างได้อนุญาตให้จ้างช่วงงานแต่บางส่วนดังกล่าวนี้ ไม่เป็นเหตุให้ผู้รับจ้างหลุดพ้นจาก ความรับผิดชอบหรือพันธะหน้าที่ตามสัญญานี้ และผู้รับจ้างจะยังคงต้องรับผิดชอบในความผิดและความประมาทเลินเล่อของผู้รับจ้างช่วง หรือของตัวแทนหรือลูกจ้างของผู้รับจ้างช่วงนั้นทุกประการ

กรณีผู้รับจ้างไปจ้างช่วงงานแต่บางส่วนโดยฝ่าฝืนความในวรรคหนึ่ง ผู้รับจ้างต้องชำระค่าปรับให้แก่ผู้ว่าจ้างเป็นจำนวนเงินในอัตราร้อยละ ๑๐ (สิบ) ของวงเงินของงานที่จ้างช่วงตามสัญญา ทั้งนี้ ไม่ตัดสิทธิผู้ว่าจ้างในการบอกเลิกสัญญา

ข้อ ๑๐ การควบคุมงานของผู้รับจ้าง

ผู้รับจ้างจะต้องควบคุมงานที่รับจ้างอย่างเอาใจใส่ ด้วยประสิทธิภาพและความชำนาญ และในระหว่างทำงานที่รับจ้างจะต้องจัดให้มีผู้แทนซึ่งทำงานเต็มเวลาเป็นผู้รับผิดชอบควบคุมงานของ ผู้รับจ้าง ผู้แทนดังกล่าวจะต้องได้รับมอบอำนาจจากผู้รับจ้าง คำสั่งหรือคำแนะนำต่างๆ ที่ผู้ว่าจ้าง คณะกรรมการตรวจรับพัสดุ ผู้ควบคุมงาน หรือบริษัทที่ปรึกษาที่ผู้ว่าจ้างแต่งตั้ง ได้แจ้งแก่ผู้แทนเช่นนั้น ให้ถือว่าเป็นคำสั่งหรือคำแนะนำที่ได้แจ้งแก่ผู้รับจ้าง การแต่งตั้งผู้แทนตามข้อนี้จะต้องทำเป็นหนังสือและต้องได้รับความเห็นชอบเป็นหนังสือ จากผู้ว่าจ้าง การเปลี่ยนตัวหรือแต่งตั้งผู้แทนใหม่จะทำได้หากไม่ได้รับความเห็นชอบ เป็นหนังสือจากผู้ว่าจ้างก่อน

ผู้ว่าจ้างมีสิทธิที่จะขอให้เปลี่ยนตัวผู้แทนตามวรรคหนึ่ง โดยแจ้งเป็นหนังสือไปยังผู้รับจ้าง และผู้รับจ้างจะต้องทำการเปลี่ยนตัวผู้แทนนั้นโดยพลัน โดยไม่คิดค่าจ้างหรือราคาเพิ่มหรืออ้างเป็นเหตุเพื่อขยายอายุสัญญาอันเนื่องมาจากเหตุนี้

ข้อ ๑๑ ความรับผิดชอบของผู้รับจ้าง

ผู้รับจ้างจะต้องรับผิดชอบต่ออุบัติเหตุ ความเสียหาย หรือภัยอันตรายใดๆ อันเกิดจาก การปฏิบัติงานของผู้รับจ้าง และจะต้องรับผิดชอบต่อความเสียหายจากการกระทำของลูกจ้างหรือตัวแทน ของผู้รับจ้าง และจากการปฏิบัติงานของผู้รับจ้าง ช่วงด้วย (ถ้ามี)

ความเสียหายใดๆ อันเกิดแก่งานที่ผู้รับจ้างได้ทำขึ้น แม้จะเกิดขึ้นเพราะเหตุสุดวิสัย ก็ตาม ผู้รับจ้างจะต้องรับผิดชอบโดยซ่อมแซมให้คืนดีหรือ เปลี่ยนให้ใหม่โดยค่าใช้จ่ายของผู้รับจ้างเอง เว้นแต่ความเสียหายนั้นเกิดจากความผิดของผู้ว่าจ้าง ทั้งนี้ ความรับผิดชอบของผู้รับจ้างดังกล่าวในข้อนี้จะสิ้นสุดลงเมื่อผู้ว่าจ้างได้รับมอบงานครั้งสุดท้าย ซึ่งหลังจากนั้นผู้รับจ้างคงต้องรับผิดชอบเพียงในกรณีชำรุดบกพร่อง หรือความเสียหายดังกล่าวในข้อ ๘ เท่านั้น

ผู้รับจ้างจะต้องรับผิดชอบต่อบุคคลภายนอกในความเสียหายใดๆ อันเกิดจาก การปฏิบัติงานของผู้รับจ้าง หรือลูกจ้างหรือตัวแทนของผู้รับจ้าง รวมถึงผู้รับจ้างช่วง (ถ้ามี) ตามสัญญาฯ หากผู้ว่าจ้างถูกเรียกร้องหรือฟ้องร้องหรือต้องชดใช้ค่าเสียหายให้แก่บุคคลภายนอกไปแล้ว ผู้รับจ้างจะต้อง ดำเนินการใดๆ เพื่อให้มีการว่าต่างแก่ต่างให้แก่ผู้ว่าจ้างโดยค่าใช้จ่ายของผู้รับจ้างเอง รวมทั้งผู้รับจ้างจะต้องชดใช้ค่าเสียหายนั้นๆ ตลอดจนค่าใช้จ่ายใดๆ อันเกิดจากการถูกเรียกร้องหรือถูกฟ้องร้องให้แก่ผู้ว่าจ้างทันที

ข้อ ๑๒ การจ่ายเงินแก่ลูกจ้าง

ผู้รับจ้างจะต้องจ่ายเงินแก่ลูกจ้างที่ผู้รับจ้างได้จ้างมาในอัตราและตามกำหนดเวลา ที่ผู้รับจ้างได้ตกลงหรือทำสัญญาไว้ต่อลูกจ้างดังกล่าว

ถ้าผู้รับจ้างไม่จ่ายเงินค่าจ้างหรือค่าทดแทนอื่นใดแก่ลูกจ้างดังกล่าวในวรรคหนึ่ง ผู้ว่าจ้างมีสิทธิที่จะเอาเงินค่าจ้างที่จะต้องจ่ายแก่ผู้รับจ้างมาจ่ายให้แก่ลูกจ้างของผู้รับจ้างดังกล่าว และให้ถือว่าผู้ว่าจ้างได้จ่ายเงินจำนวนนั้นเป็นค่าจ้างให้แก่ผู้รับจ้างตามสัญญาแล้ว

ผู้รับจ้างจะต้องจัดให้มีประกันภัยสำหรับลูกจ้างทุกคนที่จ้างมาทำงาน โดยให้ครอบคลุมถึงความรับผิดชอบที่พึงมีของผู้รับจ้าง รวมทั้งผู้รับจ้างช่วง (ถ้ามี) ในกรณีความเสียหายที่คิดค่าสินไหมทดแทนได้ตามกฎหมาย ซึ่งเกิดจากอุบัติเหตุ หรือภัยอันตรายใดๆ ต่อลูกจ้างหรือบุคคลอื่น ที่ผู้รับจ้างหรือผู้รับจ้างช่วงจ้างมาทำงาน ผู้รับจ้างจะต้องส่งมอบกรมธรรม์ประกันภัยดังกล่าว พร้อมทั้งหลักฐานการชำระเบี้ยประกันให้แก่ผู้ว่าจ้างเมื่อผู้ว่าจ้างเรียกร้อง

ข้อ ๑๓ การตรวจงานจ้าง

ถ้าผู้ว่าจ้างแต่งตั้งคณะกรรมการตรวจรับพัสดุ ผู้ควบคุมงาน หรือบริษัท ที่ปรึกษา เพื่อควบคุมการทำงานของ ผู้รับจ้าง คณะกรรมการตรวจ รับพัสดุ ผู้ควบคุมงาน หรือบริษัทที่ปรึกษานั้น มีอำนาจเข้าไปตรวจการงานในโรงงานและสถานที่ก่อสร้างได้ตลอดเวลา และผู้รับจ้างจะต้องอำนวยความสะดวกและให้ความช่วยเหลือในการนั้นตามสมควร

การที่มีคณะกรรมการตรวจรับพัสดุ ผู้ควบคุมงาน หรือบริษัทที่ปรึกษานั้น หากทำให้ผู้รับจ้างพ้นความรับผิดชอบตามสัญญาข้อใดข้อหนึ่งไม่

ข้อ ๑๔ แบบรูปและรายการละเอียดตลาดเคลื่อน

ผู้รับจ้างรับรองว่าได้ตรวจสอบและทำความเข้าใจในแบบรูปและรายการละเอียดโดยถี่ถ้วนแล้ว หากปรากฏว่าแบบรูปและรายการละเอียดนั้นผิดพลาดหรือคลาดเคลื่อน ไปจากหลักการทางวิศวกรรมหรือทางเทคนิค ผู้รับจ้างตกลงที่จะปฏิบัติตามคำวินิจฉัยของผู้ว่าจ้าง คณะกรรมการตรวจรับพัสดุ ผู้ควบคุมงาน หรือบริษัทที่ปรึกษาที่ผู้ว่าจ้างแต่งตั้ง เพื่อให้ งานแล้วเสร็จบริบูรณ์ คำวินิจฉัยดังกล่าวให้ถือเป็นที่สุด โดยผู้รับจ้างจะคิดค่าจ้าง ค่าเสียหาย หรือค่าใช้จ่ายใดๆ เพิ่มขึ้น จากผู้ว่า

จ้างหรือขอขยายอายุสัญญาไม่ได้

ข้อ ๑๕ การควบคุมงานโดยผู้ว่าจ้าง

ผู้รับจ้างตกลงว่าคณะกรรมการตรวจรับพัสดุ ผู้ควบคุมงาน หรือบริษัท ที่ปรึกษาที่ผู้ว่าจ้างแต่งตั้ง มีอำนาจที่จะตรวจสอบและควบคุมงานเพื่อให้เป็นไปตาม สัญญานี้ และมีอำนาจที่จะสั่งให้แก้ไขเปลี่ยนแปลงเพิ่มเติม หรือตัดทอน ใช้งานตามสัญญานี้ หากผู้รับจ้างขัดขืน ไม่ปฏิบัติตาม ผู้ว่าจ้าง คณะกรรมการตรวจ รับพัสดุ ผู้ควบคุมงาน หรือบริษัทที่ปรึกษา มีอำนาจ ที่จะสั่งให้หยุดการนั้นชั่วคราวได้ ความล่าช้าในกรณีเช่นนี้ ผู้รับจ้างจะถือเป็นเหตุขอขยายระยะเวลา การปฏิบัติงาน ตามสัญญาหรือเรียกร้องค่าเสียหายใดๆ ไม่ได้ทั้งสิ้น

ข้อ ๑๖ งานพิเศษและการแก้ไขงาน

ผู้ว่าจ้างมีสิทธิที่จะสั่งเป็นหนังสือให้ผู้รับจ้างทำงานพิเศษซึ่งไม่ได้แสดงไว้หรือรวมอยู่ในเอกสารสัญญานี้ หากงานพิเศษนั้นๆ อยู่ในขอบข่ายทั่วไปแห่งวัตถุประสงค์ของสัญญานี้ นอกจากนี้ ผู้ว่าจ้างยังมีสิทธิสั่งให้เปลี่ยนแปลงหรือแก้ไข แบบรูปและข้อกำหนดต่างๆ ในเอกสารสัญญานี้ด้วย

อัตราค่าจ้างหรือราคาที่กำหนดไว้ในสัญญานี้ ให้กำหนดใช้สำหรับงานพิเศษ หรืองานที่เพิ่มเติมขึ้น หรือตัด ทอนลงทั้งปวงตามคำสั่งของผู้ว่าจ้าง หากในสัญญาไม่ได้กำหนดไว้ถึงอัตราค่าจ้าง หรือราคาใดๆ ที่จะนำมาใช้สำหรับงานพิเศษ หรืองานที่เพิ่มขึ้นหรือลดลงดังกล่าว ผู้ว่าจ้าง และผู้รับจ้างจะได้ตกลงกันที่จะกำหนดอัตราค่าจ้างหรือราคาที่เพิ่มขึ้นหรือลดลง รวมทั้งการขยายระยะเวลา (ถ้ามี) กันใหม่เพื่อความเหมาะสม ในกรณีที่ตกลงกันไม่ได้ ผู้ว่าจ้างจะกำหนดอัตราจ้าง หรือราคาตาม แต่ผู้ว่าจ้างจะเห็นว่าเหมาะสมและถูกต้อง ซึ่งผู้รับจ้างจะต้องปฏิบัติงานตามคำสั่งของผู้ว่าจ้างไปก่อนเพื่อมิให้เกิดความเสียหาย แก่งานที่จ้าง

ข้อ ๑๗ ค่าปรับ

หากผู้รับจ้างไม่สามารถทำงานให้แล้วเสร็จภายในเวลาที่กำหนดไว้ในสัญญาและผู้ว่าจ้างยังมีได้บอกเลิก สัญญา ผู้รับจ้างจะต้องชำระค่าปรับให้แก่ผู้ว่าจ้างเป็น จำนวนเงินวันละ ๑๑๕.๐๐ - บาท (หนึ่งร้อยสิบห้าบาทถ้วน) และจะต้อง ชำระค่าใช้จ่ายในการควบคุมงาน (ถ้ามี) ในเมื่อผู้ว่าจ้าง ต้องจ้างผู้ควบคุมงานอีกต่อหนึ่งเป็นจำนวนเงินวันละ ๓๑๕.๐๐ บาท (สามร้อยสิบห้าบาทถ้วน) นับถัดจากวันที่ครบกำหนดเวลาแล้วเสร็จของงานตามสัญญาหรือวันที่ผู้ว่าจ้างได้ขยายเวลาทำงานให้ จนถึงวันที่นำงานแล้วเสร็จจริง นอกจากนี้ ผู้รับจ้างยอมให้ผู้ว่าจ้างเรียกค่าเสียหายอันเกิดขึ้นจากการที่ผู้รับจ้างทำงานล่าช้า เฉพาะส่วนที่เกินกว่าจำนวนค่าปรับและค่าใช้จ่ายดังกล่าวได้อีกด้วย

ในระหว่างที่ผู้ว่าจ้างยังมีได้บอกเลิกสัญญานั้น หากผู้ว่าจ้างเห็นว่าผู้รับจ้าง จะไม่สามารถปฏิบัติตาม สัญญาต่อไปได้ ผู้ว่าจ้างจะใช้สิทธิบอกเลิกสัญญาและใช้สิทธิตามข้อ ๑๘ ก็ได้ และถ้าผู้ว่าจ้างได้แจ้งข้อเรียกร้องไปยังผู้รับจ้าง เมื่อครบกำหนดเวลาแล้วเสร็จของงานขอให้ชำระค่าปรับแล้ว ผู้ว่าจ้างมีสิทธิที่จะปรับผู้รับจ้างจนถึงวันบอกเลิกสัญญาได้อีกด้วย

ข้อ ๑๘ สิทธิของผู้ว่าจ้างภายหลังบอกเลิกสัญญา

ในกรณีที่ผู้ว่าจ้างบอกเลิกสัญญา ผู้ว่าจ้างอาจทำงานนั้นเองหรือว่าจ้างผู้อื่นให้ทำงานนั้นต่อจนแล้วเสร็จ ก็ได้ ผู้ว่าจ้างหรือผู้รับจ้างทำงานนั้นต่อมีสิทธิใช้เครื่องใช้ในการก่อสร้าง สิ่งที่สร้างขึ้นชั่วคราวสำหรับงานก่อสร้าง และวัสดุต่างๆ ซึ่งเห็นว่าจำเป็นต้องสงวนเอาไว้เพื่อการปฏิบัติงานตามสัญญา ตามที่จะเห็นสมควร

ในกรณีดังกล่าว ผู้ว่าจ้างมีสิทธิริบหรือบังคับจากหลักประกันการปฏิบัติตามสัญญาทั้งหมด หรือบางส่วน ตามแต่จะเห็นสมควร นอกจากนั้น ผู้รับจ้างจะต้องรับผิดชอบในค่าเสียหายซึ่งเป็นจำนวน เกินกว่าหลักประกันการปฏิบัติตาม สัญญา รวมทั้งค่าใช้จ่ายที่เพิ่มขึ้น ในการทำงานนั้นต่อให้แล้วเสร็จตามสัญญา ตลอดจนค่าใช้จ่ายในการควบคุมงานเพิ่ม (ถ้ามี) ซึ่ง

ผู้ว่าจ้างจะหัก เอาจากเงินประกันผลงานหรือจำนวนเงินใดๆ ที่จะจ่ายให้แก่ผู้รับจ้างก็ได้

ข้อ ๑๙. การบังคับค่าปรับ ค่าเสียหาย และค่าใช้จ่าย

ในกรณีที่ผู้รับจ้างไม่ปฏิบัติตามสัญญาข้อหนึ่งข้อใดด้วยเหตุใดๆ ก็ตาม จนเป็นเหตุให้เกิดค่าปรับ ค่าเสียหาย หรือค่าใช้จ่ายแก่ผู้ว่าจ้าง ผู้รับจ้างต้องชดใช้ค่าปรับ ค่าเสียหาย หรือค่าใช้จ่ายดังกล่าวให้แก่ผู้ว่าจ้างโดยสิ้นเชิงภายในกำหนด ๑๕ (สิบห้า) วัน นับถัดจากวันที่ได้รับแจ้งเป็นหนังสือจากผู้ว่าจ้าง หากผู้รับจ้างไม่ชดใช้ให้ถูกต้องครบถ้วนภายในระยะเวลาดังกล่าวให้ผู้ว่าจ้างมีสิทธิที่จะหักเอาจากจำนวนเงินค่าจ้างที่ต้องชำระ หรือจากเงินประกันผลงาน ของผู้รับจ้าง หรือบังคับจากหลักประกันการปฏิบัติตามสัญญาได้ทันที

หากค่าปรับ ค่าเสียหาย หรือค่าใช้จ่ายที่บังคับจากเงินค่าจ้างที่ต้องชำระ เงินประกันผลงาน หรือหลักประกันการปฏิบัติตามสัญญาแล้วยังไม่เพียงพอ ผู้รับจ้างยินยอมชำระส่วนที่เหลือ ที่ยังขาดอยู่จนครบถ้วนตามจำนวนค่าปรับ ค่าเสียหาย หรือค่าใช้จ่ายนั้น ภายในกำหนด ๑๕ (สิบห้า) วัน นับถัดจากวันที่ได้รับแจ้งเป็นหนังสือจากผู้ว่าจ้าง

หากมีเงินค่าจ้างตามสัญญาที่หักไว้จ่ายเป็นค่าปรับ ค่าเสียหาย หรือค่าใช้จ่ายแล้วยังเหลืออยู่อีกเท่าใด ผู้ว่าจ้างจะคืนให้แก่ผู้รับจ้างทั้งหมด

ข้อ ๒๐ การทำบริเวณก่อสร้างให้เรียบร้อย

ผู้รับจ้างจะต้องรักษาบริเวณสถานที่ปฏิบัติงานตามสัญญานี้ รวมทั้งโรงงานหรือ สิ่งอำนวยความสะดวกในการทำงานของผู้รับจ้าง ลูกจ้าง ตัวแทน หรือผู้รับจ้างช่วง (ถ้ามี) ให้สะอาด ปลอดภัย และมีประสิทธิภาพในการใช้งานตลอดระยะเวลาการจ้าง และเมื่อทำงานเสร็จสิ้นแล้วจะต้องขนย้ายบรรดาเครื่องใช้ในการทำงานจ้างรวมทั้งวัสดุ ขยะมูลฝอย และสิ่งก่อสร้างชั่วคราวต่างๆ (ถ้ามี) ทั้งจะต้องกลบเกลี่ยพื้นดินให้เรียบร้อยเพื่อให้บริเวณทั้งหมดอยู่ในสภาพที่สะอาดและใช้การได้ทันที

ข้อ ๒๑ การงดหรือลดค่าปรับ หรือการขยายเวลาปฏิบัติงานตามสัญญา

ในกรณีที่มีเหตุเกิดจากความผิดหรือความบกพร่องของฝ่ายผู้ว่าจ้าง หรือเหตุสุดวิสัย หรือเกิดจากพฤติการณ์อันหนึ่งอันใดที่ผู้รับจ้างไม่ต้องรับผิดชอบตามกฎหมาย หรือเหตุอื่นตามที่กำหนด ในกฎกระทรวง ซึ่งออกตามความในกฎหมายว่าด้วยการจัดซื้อจัดจ้างและการบริหารพัสดุภาครัฐ ทำให้ผู้รับจ้างไม่สามารถทำงานให้แล้วเสร็จตามเงื่อนไขและกำหนดเวลาแห่งสัญญานี้ได้ ผู้รับจ้างจะต้องแจ้งเหตุหรือพฤติการณ์ดังกล่าวพร้อมหลักฐานเป็นหนังสือให้ผู้ว่าจ้างทราบ เพื่อของดหรือลดค่าปรับ หรือขยายเวลาทำงานออกไปภายใน ๑๕ (สิบห้า) วันนับถัดจากวันที่เหตุอันสิ้นสุดลง หรือตามที่กำหนดในกฎกระทรวงดังกล่าว แล้วแต่กรณี

ถ้าผู้รับจ้างไม่ปฏิบัติให้เป็นไปตามความในวรรคหนึ่ง ให้ถือว่าผู้รับจ้างได้สละสิทธิเรียกร้อง ในการที่จะของดหรือลดค่าปรับ หรือขยายเวลาทำงานออกไปโดยไม่มีเงื่อนไขใดๆ ทั้งสิ้น เว้นแต่ กรณีเหตุเกิดจากความผิดหรือความบกพร่องของฝ่ายผู้ว่าจ้าง ซึ่งมีหลักฐานชัดเจน หรือผู้ว่าจ้างทราบดี อยู่แล้วตั้งแต่นั้น

การงดหรือลดค่าปรับ หรือขยายกำหนดเวลาทำงานตามวรรคหนึ่ง อยู่ในดุลพินิจของผู้ว่าจ้างที่จะพิจารณาตามที่เห็นสมควร

ข้อ ๒๒. มาตรฐานฝีมือช่าง

ผู้รับจ้างตกลงเป็นเงื่อนไขสำคัญว่า ผู้รับจ้างจะต้องมีและใช้ผู้ผ่านการทดสอบมาตรฐานฝีมือช่างจาก.....-..... หรือผู้มีวุฒิตะระดับ ปวช. ปวส. และปวท. หรือเทียบเท่าจากสถาบันการศึกษาที่ ก.พ. รับรองให้เข้ารับราชการได้ ในอัตราไม่ต่ำกว่าร้อยละ ๑๐ (สิบ) ของแต่ละสาขาช่าง แต่จะต้องมีช่างจำนวนอย่างน้อย ๑ (หนึ่ง) คน ในแต่ละสาขาช่างดังต่อไปนี้

ภาคีวิศวกรโยธา หรือช่างก่อสร้าง หรือช่างโยธา

ผู้รับจ้างจะต้องจัดทำบัญชีแสดงจำนวนช่างทั้งหมดโดยจำแนกตามแต่ละสาขาช่างและ ระดับช่าง พร้อมกับบรรยายชื่อช่างผู้ผ่านการทดสอบมาตรฐานฝีมือช่างหรือผู้มีวุฒิบัตรดังกล่าวในวรรคหนึ่งนำมาแสดงพร้อมหลักฐานต่างๆ ต่อคณะกรรมการตรวจรับพัสดุหรือผู้ควบคุมงาน ก่อนเริ่มลงมือทำงาน และพร้อมที่จะให้ผู้ว่าจ้างหรือเจ้าหน้าที่ของผู้ว่าจ้างตรวจสอบดูได้ตลอด เวลาการทำงานตามสัญญาของผู้รับจ้าง

ข้อ ๒๓. การปรับราคาค่าจ้าง

ผู้ว่าจ้างและผู้รับจ้าง ตกลงกันให้ใช้สัญญาปรับราคาได้ สำหรับราคางานก่อสร้างตามสัญญานี้ โดยการนำสูตร Escalation Factor (K) มาใช้คำนวณราคางานที่เปลี่ยนแปลงไป โดยวิธีการต่อไปนี้ ตามเงื่อนไข หลักเกณฑ์ สูตร และวิธีคำนวณที่ใช้กับสัญญาแบบปรับราคาได้ตามมติคณะรัฐมนตรีเมื่อวันที่ ๒๒ สิงหาคม ๒๕๓๒ เรื่องการพิจารณาช่วยเหลือผู้ประกอบการอาชีพงานก่อสร้าง ตามหนังสือสำนักเลขาธิการคณะรัฐมนตรี ที่ นร ๐๒๐๓/ว ๑๐๙ ลงวันที่ ๒๔ สิงหาคม ๒๕๓๒

สูตรการปรับราคา (สูตรค่า K) จะต้องคงที่ที่ระดับที่กำหนดไว้ในวันแล้วเสร็จตามที่กำหนดไว้ในสัญญา หรือภายในระยะเวลาที่ ผู้ว่าจ้าง ได้ขยายออกไป โดยจะใช้สูตรของทางราชการที่ได้ระบุตามภาคผนวก .

สัญญานี้ทำขึ้นเป็นสองฉบับ มีข้อความถูกต้องตรงกัน คู่สัญญาได้อ่านและเข้าใจข้อความ โดยละเอียด ตลอดแล้ว จึงได้ลงลายมือชื่อ พร้อมทั้งประทับตรา (ถ้ามี) ไว้เป็นสำคัญต่อหน้าพยาน และคู่สัญญาต่างยึดถือไว้ฝ่ายละหนึ่งฉบับ

(ลงชื่อ).....ผู้ว่าจ้าง

(นายสหัสชัย เพชรรัตน์)

(ลงชื่อ).....ผู้รับจ้าง

(นายฉัตรชัยกษิตินทร ฉัตรสุมาลยา) ครอบครอง

(ลงชื่อ).....พยาน

(นางสาวสมหมาย พันธวงศ์)

(ลงชื่อ).....พยาน

(นางสาวกุนทลี บัณฑิต)

เลขที่โครงการ ๖๔๐๓๗๓๓๓๙๖๘

เลขคู่มือสัญญา ๖๔๐๓๒๒๐๑๗๒๖๒





ใบเสร็จรับเงิน

เลขที่ RCPT-00186/64

วันที่ 18 มีนาคม 2564

เทศบาลตำบลบ้านสา

ได้รับเงินจาก ห้างหุ้นส่วนจำกัด วิเซตนครก่อสร้าง

| ลำดับ | รายการ | รหัสบัญชี | จำนวนเงิน (บาท) | หมายเหตุ |
|-------|--|----------------|--------------------|--|
| 1 | หลักประกันสัญญา โครงการ- โครงการก่อสร้างคลอง ส่งน้ำ (จากลำเหมืองห้วยหก - สระเก็บน้ำห้วยตอง) หมู่ที่ 2 บ้านสบหก ตำบลบ้านสา อำเภอแจ้ห่ม จังหวัด ลำปาง เป็นเงินสด | 2208010101.001 | 5,725.00 | สัญญาเลขที่ 005/2564 (CNTR-0091/64) |
| | | รวมเงิน | 5,725.00 | |

ตัวอักษร (ห้าพันเจ็ดร้อยยี่สิบห้าบาทถ้วน)

ไว้เป็นการถูกต้องแล้ว

ลงชื่อ

ผู้รับเงิน

(นางปวีณา ขานหยุด)

นักวิชาการจัดเก็บรายได้ปฏิบัติการ

สำเนาถูกต้อง

(นางปวีณา ขานหยุด)

นักวิชาการจัดเก็บรายได้ปฏิบัติการ

- สำนักปลัดฯ
- กองคลัง
- กองช่าง

กองคลัง

เลขรับที่..... 176
 วันที่..... 17 ส.ค. 2564
 เวลา..... 16.30 ชม.

ใบเสนอราคา

เทศบาลตำบลบ้านสา
 รับที่..... 789
 วันที่..... 17 ส.ค. 2564
 เวลา..... 16.30 น.

เรียน นายกเทศมนตรีตำบลบ้านสา

1. ข้าพเจ้า ต้นธรรมสิงห์ วิเศษนครก่อสร้าง อยู่ที่ เลขที่ 122 หมู่ที่ 2
สามงิ้วพัฒนา ตำบลบ้านสา อำเภอเมือง จังหวัดลำปาง
 รหัสไปรษณีย์ 52120 โทร. 089-1131115
 โดย นายธีรธรรมวิเศษนคร พิศาลมพญา ผู้ลงนามข้างท้ายนี้ ได้พิจารณาเงื่อนไขต่าง ๆ
 ในการเสนอราคาโดยตลอดและยอมรับข้อกำหนดและเงื่อนไขนั้นแล้วรวมทั้งรับรองว่าข้าพเจ้าเป็นผู้มีคุณสมบัติ
 ครบถ้วน ตามที่กำหนดและไม่เป็นผู้ที่ทำงานของทางราชการ รัฐวิสาหกิจ หรือหน่วยการบริหารราชการส่วน
 ท้องถิ่น อยู่ในขณะยื่นใบเสนอราคาครั้งนี้

2. ข้าพเจ้าขอเสนอที่จะทำงาน โครงการก่อสร้างคอกเลี้ยงวัว (เทศบาลเมือง
บ้านสา - อ.เมืองลำปาง) หมู่ที่ 2 บ้านริมตลิ่ง อ.เมืองลำปาง
อำเภอเมือง จังหวัดลำปาง
 ตามข้อกำหนดเงื่อนไขแบบรูปรายละเอียดแห่งใบเสนอราคาตามราคาที่ได้ระบุไว้ในบัญชีรายการก่อสร้างหรือ
 ใบแจ้งปริมาณงานและราคาแนบท้ายใบเสนอราคา (ถ้ามี) เป็นเงินทั้งสิ้น 114,500.00 บาท
 (หนึ่งแสนหนึ่งหมื่นสี่พันห้าร้อยบาทถ้วน) ซึ่งได้รวมภาษีมูลค่าเพิ่ม จำนวน 7,490.65 บาท
 ตลอดจนภาษีอื่น ๆ และค่าใช้จ่ายที่ส่งมอบไว้ด้วยแล้ว

3. คำเสนอนี้จะยื่นอยู่เป็นระยะเวลา 90 วัน นับแต่วันยื่นใบเสนอราคาและเทศบาลตำบล
 บ้านสา อาจรับคำเสนอนี้ ณ เวลาใดก็ได้ก่อนที่จะครบกำหนดระยะเวลาดังกล่าว หรือระยะเวลาที่ได้ยึดไปตาม
 เหตุผลอันสมควรที่เทศบาลตำบลบ้านสาร้องขอ

4. กำหนดเวลาส่งมอบ ข้าพเจ้ารับรองที่จะเริ่มทำงานตามสัญญาทันที หรือทันทีที่ได้รับแจ้งจากเทศบาล
 ตำบลบ้านสาว่าให้เริ่มทำงานตามสัญญา (แล้วแต่ข้อตกลงตามสัญญาจ้าง) และจะส่งมอบงาน โดยครบถ้วน
 ถูกต้องภายใน 60 วัน นับถัดจากวันเริ่มทำงานตามสัญญา

5. ในกรณีที่ข้าพเจ้าได้รับการพิจารณาให้ชนะการเสนอราคาข้าพเจ้ารับรองที่จะ
 5.1 ทำตามแบบสัญญาจ้าง กับเทศบาลตำบลบ้านสาภายใน 7 วัน นับถัดจากวันที่ได้รับ
 หนังสือแจ้งให้ไปทำสัญญา

5.2 มอบหลักประกันการปฏิบัติตามสัญญาให้เทศบาลตำบลบ้านสา ก่อน หรือในขณะที่ได้ลง
 นามในสัญญาเป็นจำนวนร้อยละห้า (5 %) ของราคาตามสัญญา ที่เสนอไว้ในใบเสนอราคา นี้ เพื่อเป็นหลักประกัน
 การปฏิบัติตามสัญญาโดยถูกต้องและครบถ้วน

หากข้าพเจ้าไม่ปฏิบัติให้ครบถ้วนตามที่ระบุไว้ในที่ข้างต้น ข้าพเจ้านินทาใช้คำเสียหายใด ๆ ที่อาจมี
 แก่เทศบาลตำบลบ้านสา และเทศบาลตำบลบ้านสามีสหิทธิจะให้ผู้เสนอราคาอื่นเป็นผู้เสนอราคาได้ หรือ
 เทศบาลตำบลบ้านสาอาจเรียกเสนอราคาใหม่ก็ได้

Signature: ต้นธรรมสิงห์
 (ลงชื่อ)..... พยาน
 (ลงชื่อ)..... พยาน

Official Stamp: **เทศบาลตำบลบ้านสา**
 อ.เมือง จ.ลำปาง

.../6. ข้าพเจ้ายอมรับว่า

6. ข้าพเจ้ายอมรับว่า เทศบาลตำบลบ้านสาไม่มีความผูกพันที่จะรับคำเสนอนี้หรือใบเสนอราคาใด ๆ รวมทั้งไม่ต้องรับผิดชอบในค่าใช้จ่ายใด ๆ อันอาจเกิดขึ้นในการที่ข้าพเจ้าเข้าเสนอราคา

7. ข้าพเจ้าได้ตรวจทานตัวเลข และตรวจสอบเอกสารต่าง ๆ ที่ได้ยื่นพร้อมใบเสนอราคานี้โดยละเอียดแล้วและเข้าใจดีว่า เทศบาลตำบลบ้านสาไม่ต้องรับผิดชอบต่อใด ๆ ในความผิดพลาด หรือ ตกหล่น

8. ใบเสนอราคานี้ได้ยื่นเสนอโดยบริสุทธิ์ยุติธรรม และปราศจากกลฉ้อฉลหรือการสมรู้ร่วมคิดกันโดยไม่ชอบด้วยกฎหมายกับบุคคลใดบุคคลหนึ่ง หรือหลายบุคคล หรือห้างหุ้นส่วนบริษัทใดๆ ที่ได้ยื่นเสนอราคาในคราวเดียวกัน

เสนอมา ณ วันที่ 17 มิถุนายน 2564

เรียน นายทรงพลกษัตริย์ตำบลบ้านสา

เฝ้าใบตรวจราคา.....

ให้คำเป็นประการ.....

ข้อเสนอแนะ.....

(ลงชื่อ).....

(.....)

ตำแหน่ง.....



- ราคา. วิศวกรรมก่อสร้าง

คำสั่งซื้อ ใบเสนอราคา คก. คลองชลประทานแม่ห้าข้างสาย

ณ. 2 จฉด. 114,500 บาท

สุกิจธรรม

17 มิ.ย. 64

- 14 มิถุนายน 2564

So H

(นายสหทัย เพชรรัตน์)

ผู้อำนวยการกองช่าง รักษาการแทน

ปลัดเทศบาล

- ทรัพย์สินไม่รัดกุม
- จดทะเบียน กรมฯ ภายใต้นามบัตรฯ
C/MS

(นางอิสราภรณ์ สุวรรณนัง)

ผู้อำนวยการกองคลัง



นางสาว C/MS



- 20 มิถุนายน 2564

So H

(นายสหทัย เพชรรัตน์)

ผู้อำนวยการกองช่าง รักษาการแทน

ปลัดเทศบาล ปฏิบัติหน้าที่

นายกเทศมนตรีตำบลบ้านสา

Form with handwritten names and initials. It includes fields for (ลงชื่อ) พยาน and (ลงชื่อ) พยาน.

บัญชีรายการวัสดุแบบท้ายใบเสนอราคา

ชื่อบริษัท / หจก. วิเศษนครก่อสร้าง

โครงการก่อสร้างคลองส่งน้ำ (จากลำเหมืองห้วยหก - สระเก็บน้ำห้วยตอง)

หมู่ที่ 2 บ้านสบหก ตำบลบ้านสา

ปริมาณงาน ก่อสร้างคลองส่งน้ำ ขนาดกว้างเฉลี่ย 0.80 ม. ลึกเฉลี่ย 0.55 ม. หนาเฉลี่ย 0.15 ม. ยาวรวม 26 ม.

ตามแบบแปลนของเทศบาลตำบลบ้านสา

สถานที่ ณ หมู่ที่ 2 บ้านสบหก ตำบลบ้านสา อำเภอแจ้ห่ม จังหวัดลำปาง

แผ่นที่ 1/1

เสนอราคาเมื่อวันที่ 17 เดือน ธันวาคม พ.ศ. 2564

| ลำดับที่ | รายการ | หน่วย | จำนวน | ค่าวัสดุ | | ค่าแรงงาน | | รวม | หมายเหตุ |
|----------|--------------------------|-------|--------|-----------|-----------|-------------|-----------|------------|----------|
| | | | | ราคาหน่วย | จำนวนเงิน | ค่าแรงหน่วย | จำนวนเงิน | | |
| 1 | งานดินขุนดินถม | ลบ.ม. | 20.00 | 90 | 1800.00 | 99 | 1980.00 | 3,780.00 | |
| 2 | ทรายหยาบรองพื้น | ลบ.ม. | 2.00 | 280.00 | 560.00 | 99 | 198.00 | 758.00 | |
| 3 | คอนกรีตโครงสร้าง | ลบ.ม. | 8.78 | 1,850.47 | 16,247.13 | 306 | 2,686.18 | 18,933.81 | |
| 4 | งานไม้แบบ | ตร.ม. | 57.20 | 227.00 | 12,947.20 | 133 | 7,607.60 | 20,248.80 | |
| 5 | งานเหล็กเสริม | ตัน | 0.3537 | - | - | 4,100 | 1,450.33 | 1,450.33 | |
| | - ศก. 6 มม. SR 24 | เส้น | 2 | 44.00 | 88.00 | - | - | 88.00 | |
| | - ศก. 9 มม. SR 24 | เส้น | 70 | 102.00 | 7,140.00 | - | - | 7,140.00 | |
| | - ลวดผูกเหล็ก | กก. | 10.61 | 33.65 | 357.10 | - | - | 357.10 | |
| 6 | งานบานประตูระบายน้ำ | บาน | 1.00 | 33,000.00 | 33,000.00 | - | - | 33,000.00 | |
| | | | | | | | | | |
| | | | | | | | | | |
| | | | | | | | | | |
| | รวมค่าวัสดุและค่าแรง | | | | | | | 85,756.04 | |
| | Factor F = <u>1.3357</u> | | | | | | | 28,788.30 | |
| | รวมเป็นเงิน | | | | | | | 114,544.34 | |
| | ขอเสนอราคาเพียง | | | | | | | 114,500.00 | |

(- ข้อควรเพิ่มเติม 10 มม)
ระยะเวลาดำเนินงาน 60 วัน

ลงชื่อ C ผู้เสนอราคา

ตำแหน่ง





 ผู้รับจ้าง
 พยาน
 พยาน
 (ลงชื่อ)

แบบ

ก่อสร้างคลองส่งน้ำ (จากลำเหมืองห้วยหก - สระเก็บน้ำห้วยตอง)

หมู่ที่ 2 บ้านสบหก

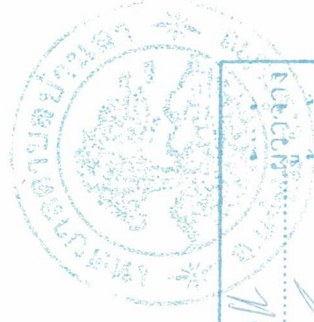
ตำบลบ้านสา อำเภอแจ้ห่ม จังหวัดลำปาง



| | |
|---------------------|-------|
| ผู้ว่าราชการจังหวัด | |
| ผู้รับงาน | |
| ชื่อ | |
| นามสกุล | |
| ตำแหน่ง | |
| สถานที่ | |



แผนที่ผังเขตโครงการก่อสร้างคลองส่งน้ำ (จากถังหมักน้ำห้วยทาก-สระเก็บน้ำห้วยตอง) หมู่ที่ 2 บ้านหมาก
ตำบลบ้านตา อำเภอดงเจริญ จังหวัดลำปาง

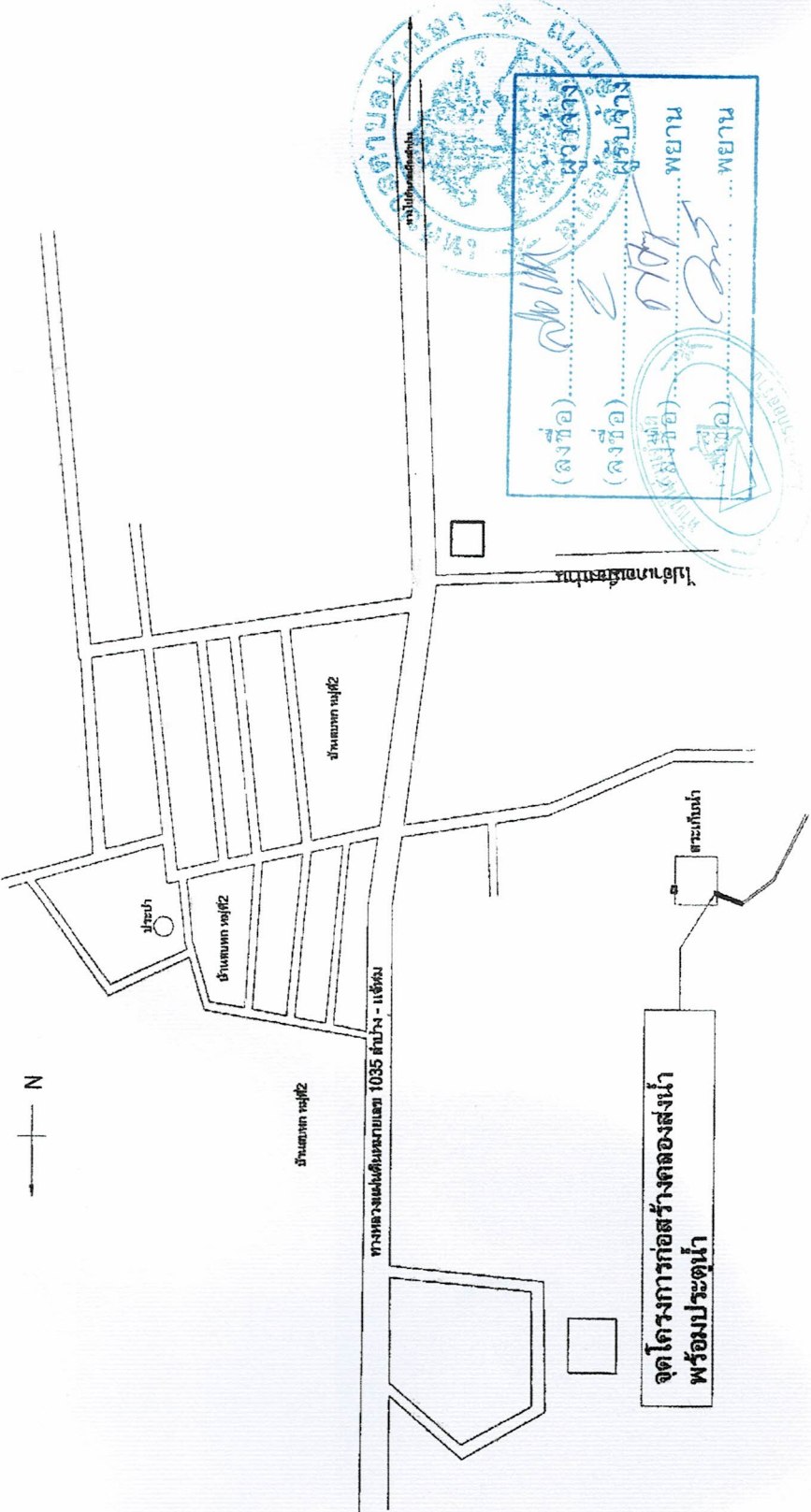

หมายเหตุ แผนที่ผังเขตเป็นเพียงแผนผังที่จัดทำก่อสร้างเพียงส่งขอมเท่านั้น
ไม่สามารถอ้างอิงกับสภาพพื้นที่ก่อสร้างจริง ได้ขนาดและปริมาณเมื่อเอกสารมีความชัดเจน
ให้ตรวจปริมาณงาน ตามสัญญาจ้างนั้นหรืออยู่ในดุลยพินิจของช่างควบคุมงานของผู้จ้าง
ซึ่งไม่ต้อง ได้รับความเห็นชอบของคณะกรรมการตรวจรับงานจ้างและหัวหน้าหน่วยงานนั้นด้วย

ช่างเก็บน้ำห้วยทาก

(Signature)
(ทนายทนาย อ้นต๋อง) ค.ย. 10208

| | | | | | | | | | | |
|--|---|---|---|-------------------------|-----------------------------|-------------------------|-------------------------|-------------------------|------------------------|-----------------|
| โครงการ โครงการก่อสร้าง (จากถังหมักน้ำห้วยทาก-สระเก็บน้ำห้วยตอง) หมู่ที่ 2 บ้านหมาก ตำบลบ้านตา อำเภอดงเจริญ จังหวัดลำปาง | ปีงบประมาณ พ.ศ. ๒๕๖๕ พ.ศ. ๒๕๖๕ พ.ศ. ๒๕๖๕ | สถานที่ บ้านหมาก หมู่ที่ 2 ตำบลบ้านตา อำเภอดงเจริญ จังหวัดลำปาง | ผู้รับมอบ ที่ดิน/มอบหมาย นายสมชาย ๒๕๖ นายสมชาย ๒๕๖ | ตรวจงาน นายสมชาย ๒๕๖ | ตรวจประเมิน นายสมชาย ๒๕๖ | เก็บมอบ นายสมชาย ๒๕๖ | อนุมัติ นายสมชาย ๒๕๖ | แสดงแบบ นายสมชาย ๒๕๖ | รายละเอียด No Scale | วันที่/เดือน/ปี |
|--|---|---|---|-------------------------|-----------------------------|-------------------------|-------------------------|-------------------------|------------------------|-----------------|



| | | | | | | | | | | | | | | | | | | | | |
|--|---|---|---|---|---|---|---|---|---|---|---|---|---|---|---|---|---|---|---|---|
| ชื่อโครงการ การปรับปรุงอาคาร อาคารเรียนที่ ๑ - อาคาร ๕ ชั้น หมู่ที่ ๒ วิทยาลัย สาขาสีและเทคนิคการถ่ายภาพ | ชื่อสถาปนิก นายสมชาย ใจดี นายสมชาย ใจดี | ชื่อผู้รับงาน นายสมชาย ใจดี นายสมชาย ใจดี | ชื่อผู้ควบคุม นายสมชาย ใจดี นายสมชาย ใจดี | ชื่อผู้ตรวจ นายสมชาย ใจดี นายสมชาย ใจดี | ชื่อผู้ตรวจ นายสมชาย ใจดี นายสมชาย ใจดี | ชื่อผู้ตรวจ นายสมชาย ใจดี นายสมชาย ใจดี | ชื่อผู้ตรวจ นายสมชาย ใจดี นายสมชาย ใจดี | ชื่อผู้ตรวจ นายสมชาย ใจดี นายสมชาย ใจดี | ชื่อผู้ตรวจ นายสมชาย ใจดี นายสมชาย ใจดี | ชื่อผู้ตรวจ นายสมชาย ใจดี นายสมชาย ใจดี | ชื่อผู้ตรวจ นายสมชาย ใจดี นายสมชาย ใจดี | ชื่อผู้ตรวจ นายสมชาย ใจดี นายสมชาย ใจดี | ชื่อผู้ตรวจ นายสมชาย ใจดี นายสมชาย ใจดี | ชื่อผู้ตรวจ นายสมชาย ใจดี นายสมชาย ใจดี | ชื่อผู้ตรวจ นายสมชาย ใจดี นายสมชาย ใจดี | ชื่อผู้ตรวจ นายสมชาย ใจดี นายสมชาย ใจดี | ชื่อผู้ตรวจ นายสมชาย ใจดี นายสมชาย ใจดี | ชื่อผู้ตรวจ นายสมชาย ใจดี นายสมชาย ใจดี | ชื่อผู้ตรวจ นายสมชาย ใจดี นายสมชาย ใจดี | ชื่อผู้ตรวจ นายสมชาย ใจดี นายสมชาย ใจดี |
|--|---|---|---|---|---|---|---|---|---|---|---|---|---|---|---|---|---|---|---|---|

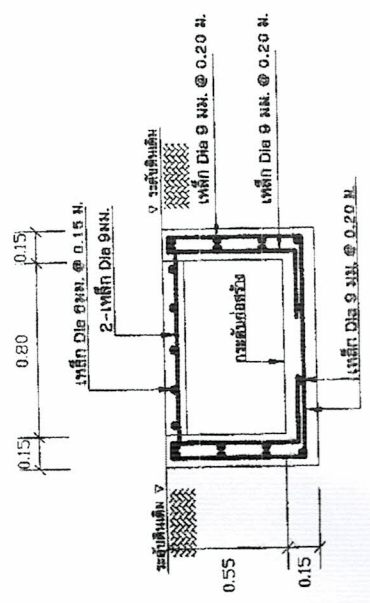
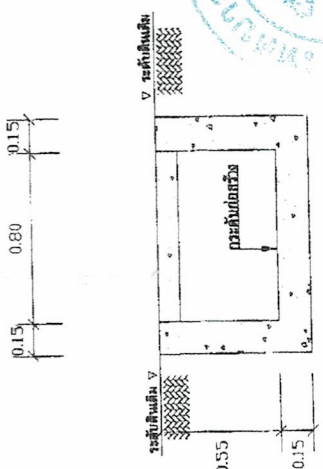

ควบคุม
 นายสมชาย ใจดี
 (ลงชื่อ)
 นายสมชาย ใจดี
 (ลงชื่อ)

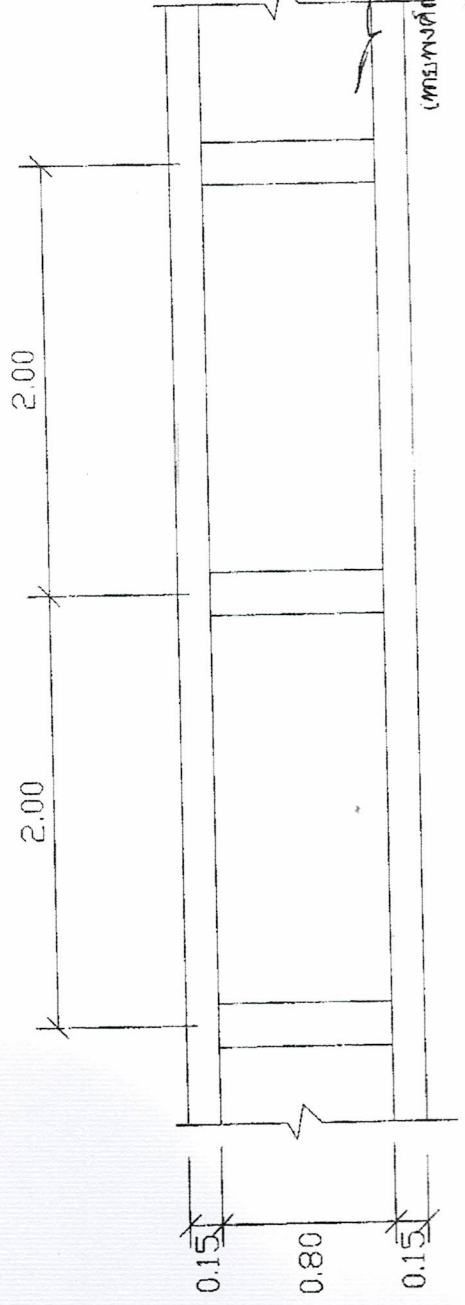
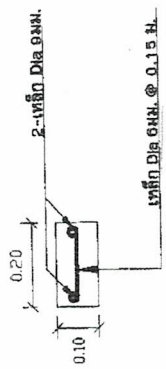

(นายสมชาย ใจดี) ใจดี (ลงชื่อ)
 วันที่ ๑๐/๒๐/๖๕



| |
|--|
| โครงการ ปรับปรุงระบบชลประทาน (ระบบชลประทาน - หนองน้ำใหม่) |
| พื้นที่ ที่ ๒ ตำบลหนอง สามพันไร่ อำเภอหนองเสือ จังหวัดปทุมธานี |
| ปริมาณงาน ปรับปรุงระบบชลประทาน พื้นที่ ๒๕๐ ไร่ แบ่งเป็น ๒๕๐ ไร่ คิดเป็นเงิน ๒๕๐ ไร่ คิดเป็นเงิน ๒๕๐ ไร่ คิดเป็นเงิน ๒๕๐ ไร่ |
| สถานที่ พื้นที่ ๒ ตำบลหนอง สามพันไร่ อำเภอหนองเสือ จังหวัดปทุมธานี |
| ผู้ออกแบบ นายอนุชิต ชัยวัฒน์ นายอนุชิต ชัยวัฒน์ นายอนุชิต ชัยวัฒน์ |
| ตรวจสอบ นายอนุชิต ชัยวัฒน์ นายอนุชิต ชัยวัฒน์ |
| ผู้อนุมัติ นายอนุชิต ชัยวัฒน์ นายอนุชิต ชัยวัฒน์ |
| ผู้ควบคุม นายอนุชิต ชัยวัฒน์ นายอนุชิต ชัยวัฒน์ |
| สัญญา บริษัท ชัยวัฒน์ บริษัท ชัยวัฒน์ |
| วันที่ วันที่ ๒๕ ธันวาคม ๒๕๖๕ |
| รูปแสดง รูปแสดง |
| มาตราส่วน No Scale |
| ฉบับ / เดือน / ปี A / |
| หน้า หน้า |

ท่อเหล็ก ϕ ไม้เนื้อทว่า 3 1/4" อ่างพนา
ขนาดพวงมาลัย ϕ ไม้เนื้อทว่า 0.60 ม.
กำแพงมาลัยไม้เนื้อทว่า 6 กั้น

เหล็กฉาก 75x75x10 มม. ประกอบตู้
ดูรูปตัด (C-C)

คานเหล็กยาว 1.30 ม.เหล็กเส้น ϕ ไม้เนื้อ
ทว่า 1 1/2" ยาวไม้เนื้อทว่า 1.46 ม.

เหล็กฉาก 75x75x10 มม. ประกอบตู้ (ตั้ง)
ค้ำยันตามฐานรากถึงปลาย ขาวไม้
เนื้อทว่า 2.40 ม. ดูรูปขยาย (D-D)

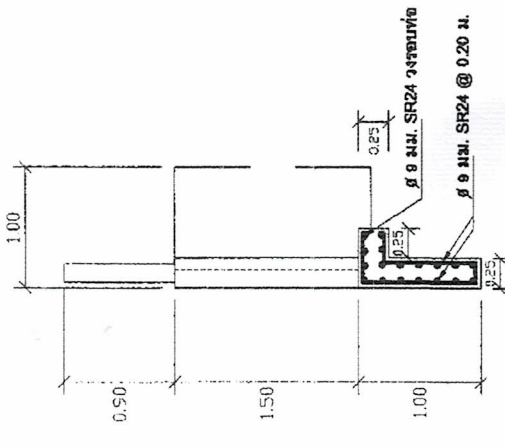
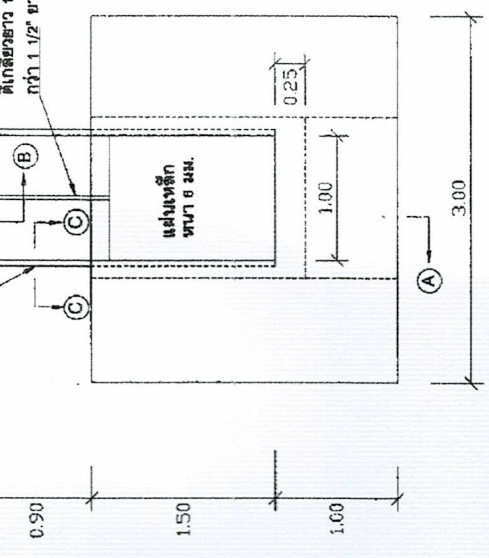

แบบประตูน้ำ

คานเหล็กยาว 1.30 ม.เหล็กเส้น ϕ ไม้เนื้อ
ทว่า 1 1/2" ยาวไม้เนื้อทว่า 1.46 ม.

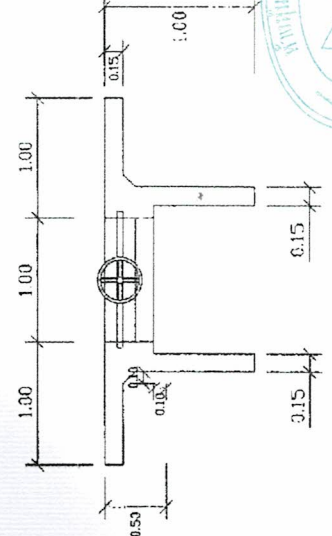

(ทนายกระทรวงมหาดไทย ผังที่ กว.ค.๕)

สัญญาจ้าง
ผู้รับจ้าง
ผู้ควบคุมงาน
ผู้ตรวจสอบ
ผู้พิจารณา
ผู้รับอนุญาต
ผู้พิจารณา
ผู้รับอนุญาต

พ.ศ. ๒๕๖๕

